

品番 WAL-20 番台 カバーサイン 取付・取扱説明書

このたびは、美濃クラフトの「カバーサイン」をお買い上げいただきまして、誠にありがとうございます。
ご使用前には、この取付・取扱説明書を読んで、理解したうえで正しくお使いください。

使用上のご注意

- 商品にぶら下がったり登ったりしないで下さい。(特にお子様にはご注意ください。)
- ステンレスを使用していますが、塩害・酸性雨等の自然環境の影響や、もらいサビ・飛サビ等によりサビが移る場合がございます。汚れは中性洗剤などを含ませた柔らかい布で落とし、水分を拭き取って下さい。
- 改造や仕様変更は事故や故障の原因となりますのでおやめ下さい。

●お手入れ方法

- ・末永くご使用頂くために、3～6ヶ月に一度のお手入れをお薦め致します。
- ・柔らかい布に中性洗剤を含ませ、丁寧に拭き、乾いた布で洗剤が残らないように拭き取って下さい。
- ・研磨剤入りのクレンザーや、塩素入り洗剤、シンナー、金属たわしなどでの清掃は表面を傷つける為、行なわないで下さい。

① はじめに

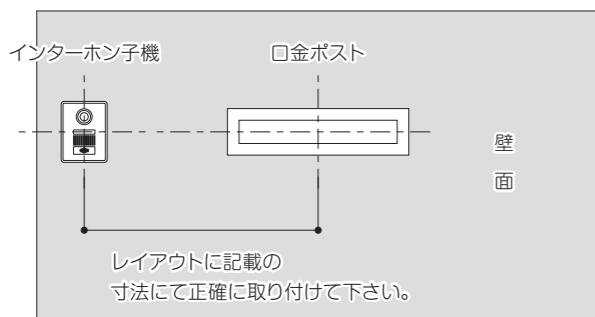

- 指定の位置 (レイアウト図面参照) に、「インターホン機」と「口金ポスト」を正確に設置して下さい。
- インターホン機はカバーサイン施工の際に位置調整を行うため、コーキングなどで固定しないで下さい。
- インターホン機と口金ポストの出幅をなるべく同じに調整して下さい。

② 梱包内容

商品によって細部の仕様が変わります。

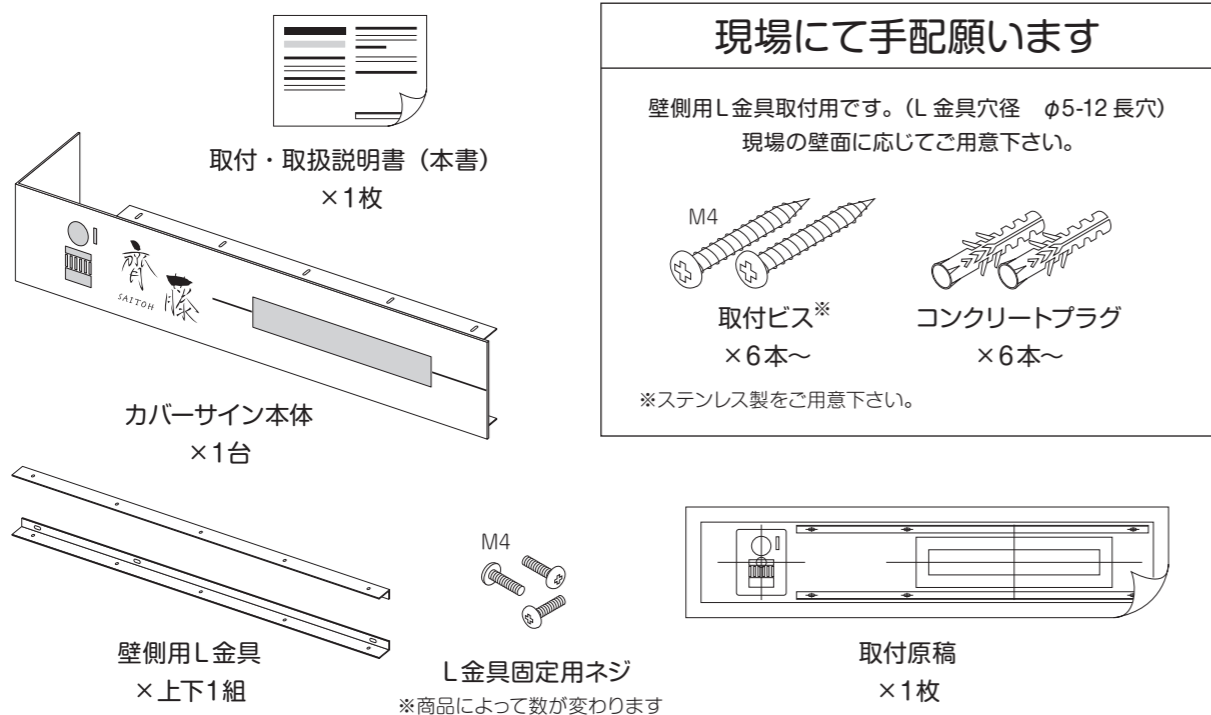

③ 取付原稿を合わせ、壁にけがく

- 付属の取付原稿を取付位置に合わせてテープなどで仮止めして下さい。特に水平の傾きにはご注意ください。
- 必要であれば、取付原稿のインターホン機、口金ポスト部分を切り抜いて合わせて下さい。
- 壁側用L金具を実際に取付原稿に当て、穴位置に問題なければ壁側用L金具の穴位置をけがいて (しるしを付けて) 下さい。

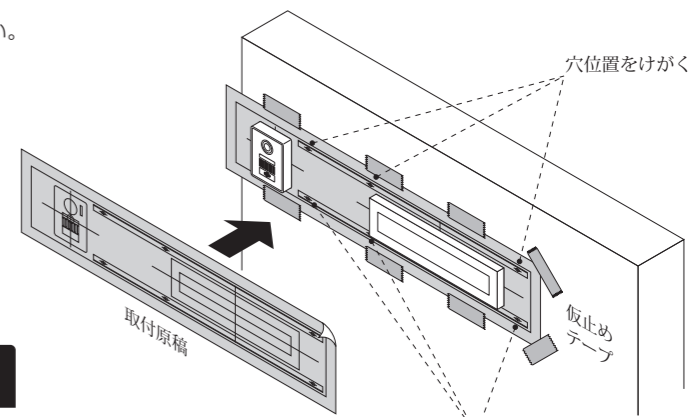

④ 壁側用L金具の取り付け

- 現場手配のコンクリートプラグとビスにて、壁側用L金具を取り付けて下さい。
※完全に固定せず、仮固定として下さい。(位置調整を行うため)

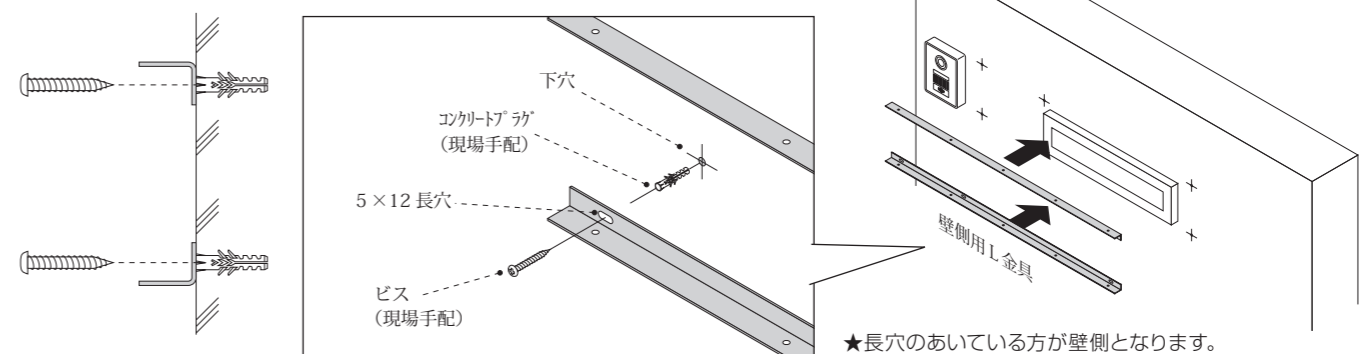

⑤ カバーサインの取付

- カバーサインを仮付けします。サインの開口が合うように、インターホン機と壁側用L金具の微調整を行って下さい。調整後に本固定をして下さい。
- 付属のL金具固定用ネジにて、カバーサイン本体を固定して完了です。

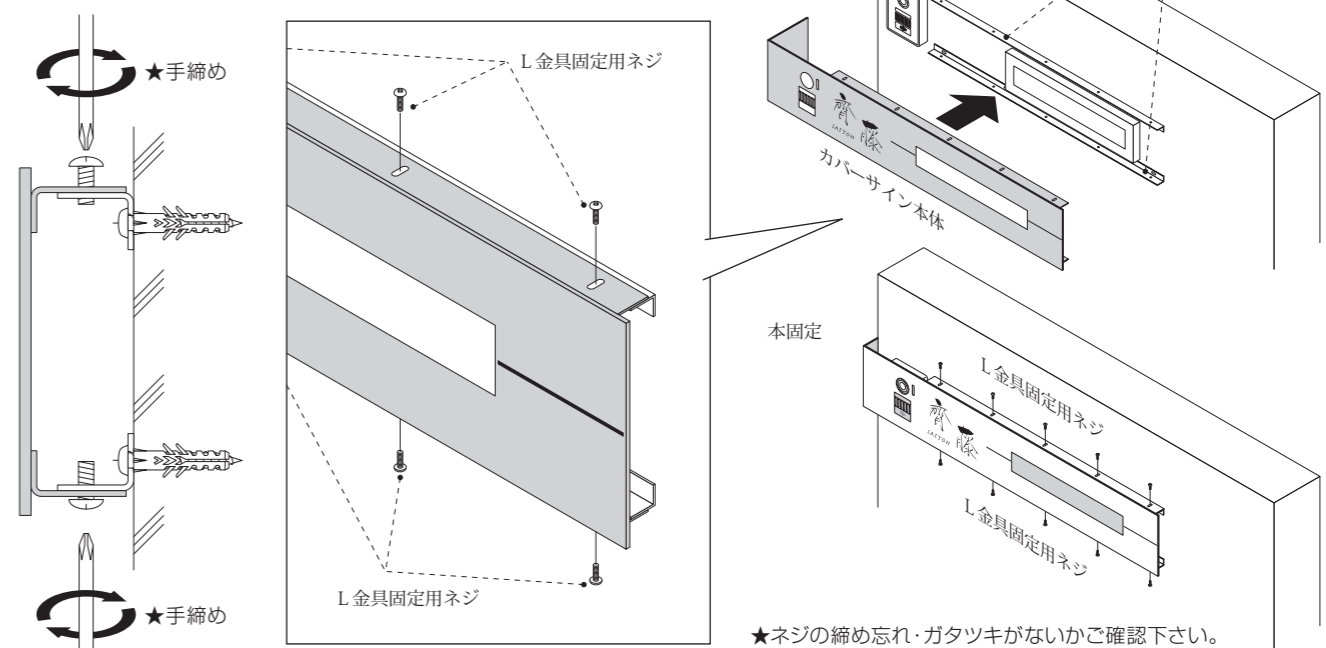

●商品についてのお問い合わせ

< MADE IN JAPAN >

株式会社 美濃クラフト

〒501-6002 岐阜県羽島郡岐南町三宅 3丁目 228
TEL:058-248-3000 FAX:058-247-5783
URL : <https://www.minocraft.co.jp>