

品番：NAU-1 NAU-2

M07008-26

この度は、美濃クラフトの商品をお買い上げいただきまして、誠にありがとうございます。
この取付・取扱説明書の内容は、製品を正しく施工していただき、施主様等の危害や損害を未然に防止するためのものです。
商品の品質管理には万全を期しておりますが、万一不良品等がございましたら早急に対応させていただきますので
お手数ですが、ご連絡をいただけますようお願いいたします。

⚠ 施工上のご注意

- 製品は、必ず専門業者による施工をお願いいたします。
- 製品の施工については、必ず本取付・取扱説明書をお読みになり、理解された上で正しく施工してください。
- 本取付・取扱説明書の順序通りに取付を行ってください。
- 指定の孔径より大きい穴をあけると、照明本体がしっかり固定できず、落下する恐れがあります。
- 接着剤（シリコン樹脂系接着剤※セメダインスーパーXなど）は現場手配してください。
- 照明本体を取り付ける面の面は平らに仕上げてください。凹凸が激しい場合、しっかり取り付けできない場合があります。
- 施工完了後は確実にLEDの点灯をご確認ください。
- 施工中についた汚れは取り除いてください。
- お客様が施工中に破損された商品につきましては、お取替え等は出来かねます。

⚠ その他注意事項

- 取付け場所や環境によりカタログとは違った光に見える場合がございます。

はじめに

LED照明は12V（ローボルト）仕様の為、100Vに直接つなげますと、LED破損の原因となる為

「12Vトランス」が必要です。

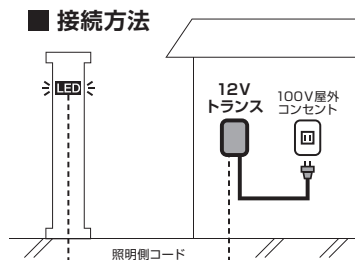
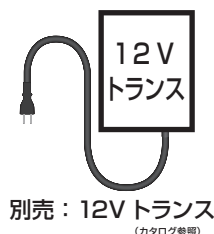

ご準備いただくもの

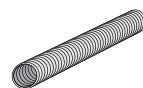

配線保護管
呼び径16(外径φ23)

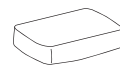

不乾性パテ
(市販品)

① 取付面の穴あけ

図を参考に照明の位置、穴位置を決め壁面に印をつけてください。コードを通す管を設けてください。



本商品の近くに表札を取付ける場合、表札の形状・素材・サイズ・位置などによりLEDの光が映り込んだり影になって見え難くなる場合があります。

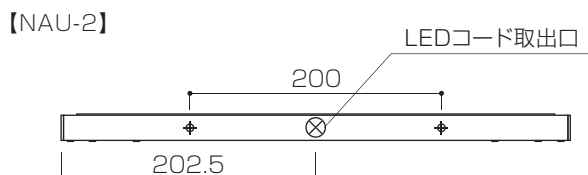
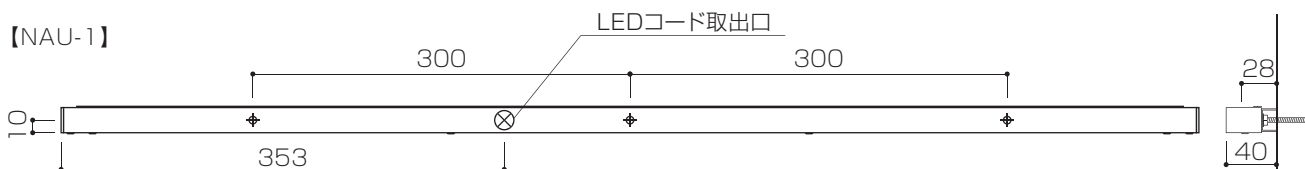

⊕ M4×L40(出幅28mm)ボルト2~3本

⊗ LEDコード出口

位置が決まったら、電動ドリル等でφ5程度の穴を開け、壁面と穴の中を綺麗に掃除してください。

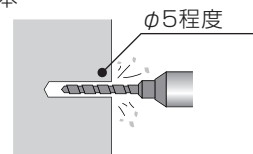

② 照明の取付

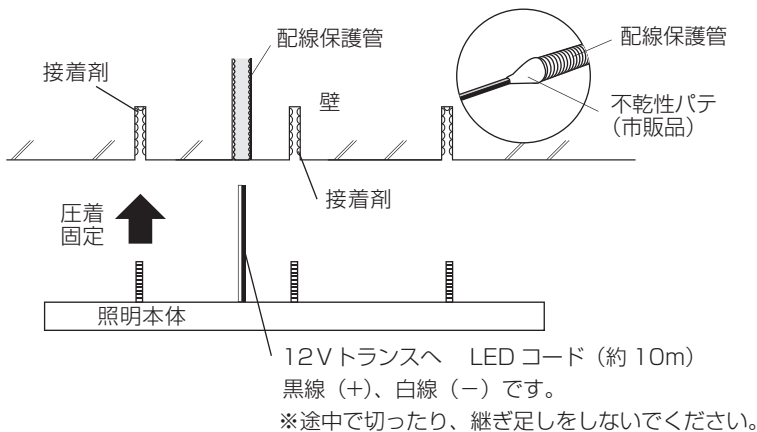

ご注意

ボンドが完全に硬化するまで商品が動かないように固定・防水してください。

※養生テープなど粘着性のものをお使いの際は表札に直接かからないよう布等でカバーして、その上から固定して下さい。

LEDモジュールの交換方法

※LEDの交換は専門業者による交換を推奨します。

1

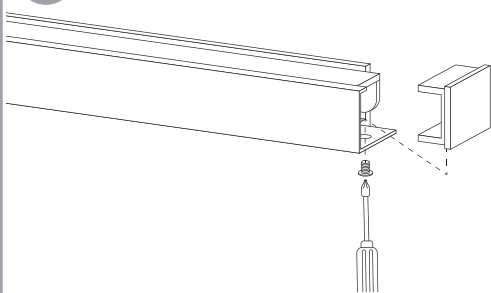

プラスドライバーで底面の端のネジを外します。側面のパーツを取り外します。

2

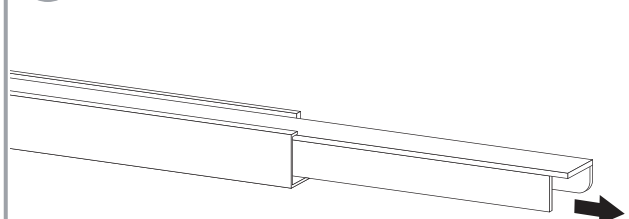

アクリル乳半をスライドさせ引き抜きます。

3

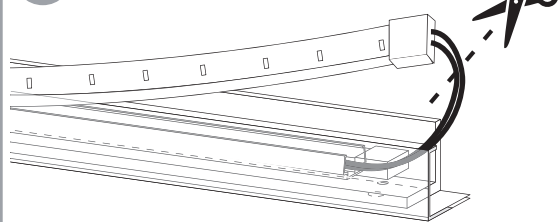

古いLEDモジュールを外し、新しいモジュールを結線します。



ご注意 +、-をお間違えの無い様ご注意ください。結線部分は防水加工をしてください。

4

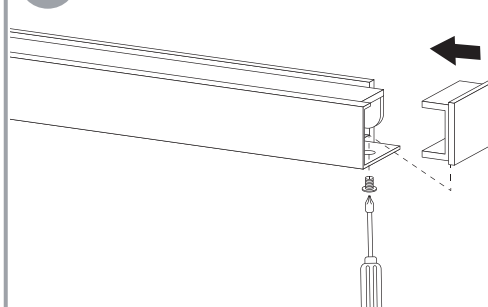

点灯テスト後、アクリル乳半・フタを戻せば交換完了です。

●お手入れ方法

- ・末永くご使用頂くために、3～6ヶ月に一度のお手入れをお勧めいたします。
- ・アクリル面や塗装面の場合は、汚れを流すように水をかけながらやわらかい布で拭いてください。
- ・台風や集中豪雨後は、早めに水洗い又は中性洗剤で洗い流した後、水分が残らないように拭き上げてください。
- ・研磨剤入りのクレンザーや、塩素入り洗剤、シンナー、金属たわしなどでの清掃は表面を傷つける為、行なわないでください。

<日本製>

商品の保証については
右の二次元コードより
ご確認ください→



株式会社 **美濃ワラフト**

〒501-6002 岐阜県羽島郡岐南町三宅3丁目228
TEL:058-248-3000 FAX:058-247-5783
URL : <https://www.minocraft.co.jp>

【本商品は改良のため予告なく仕様変更を行う場合がございますので予めご了承ください。】

施工後は本書をお施主様にお渡しください