

品番：L-ES-05

MK0205-23

この度は、美濃クラフトの商品をお買い上げいただきまして、誠にありがとうございます。  
この取付・取扱説明書の内容は、商品を正しく施工していただき、施主様等の危害や損害を未然に防止するためのものです。  
商品の品質管理には万全を期しておりますが、万一不良品等がございましたら早急に対応させていただきますので  
お手数ですが、ご連絡をいただけますようお願いいたします。  
尚、LEDモジュールの保証期間は、商品出荷日より 1年間 とさせていただきます。\*免責事項に関してはホームページをご覧ください。→



### ⚠ 取扱上のご注意

- 塗装面はキズが付きやすいので、できるだけ触れないでください。
- 汚れがついた場合は同書「お手入れ方法」をご参照ください。

### ⚠ 施工上のご注意

- 正しく施工をするために、施工前に必ず本取付・取扱説明書を理解された上で施工してください。
- 指定の孔径より大きい穴をあけると、看板本体がしっかり固定できず、落下する恐れがあります。
- 接着剤（シリコン樹脂系接着剤※セメダインスーパーXなど）は現場手配してください。
- 看板を取り付ける塀の面は平らに仕上げてください。凹凸が激しい場合、しっかり取り付けできない場合があります。
- 施工完了後は確実にLEDの点灯をご確認ください。
- 施工中についた汚れは取り除いてください。汚れがついた場合は同書「お手入れ方法」をご参照ください。

### ⚠ その他注意事項

- 取付け場所や環境によりカタログとは違った光に見える場合がございます。
- LEDは同じ商品でも発光色や明るさにばらつきがございます。

## はじめに

本商品は12V（ローボルト）仕様の為、100Vに直接つなげますと、LED破損の原因となる為、

**「12V変圧器」が必要です。**

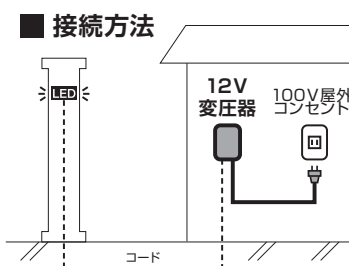
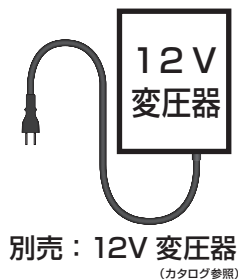

ご準備いただくもの



配線保護管  
呼び径16(外径φ23)



不乾性パテ  
(市販品)

## ① 梱包内容

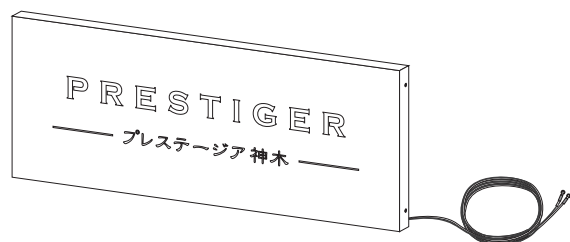

L-ES-05 本体  
(10m コード付き)



取付・取扱説明書  
(本書)  
×1枚

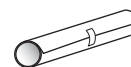

取付原稿  
×1枚

## ② 取付面の穴あけ

※品番毎に穴位置・LEDコード取出し位置・ボルトの本数が異なります。

付属の取付原稿を壁面に貼り、看板の位置、穴位置の確認をしてください。

LEDコードを通す配線保護管の位置も、取付原稿を参考に看板からはみ出ない位置に設けてください。

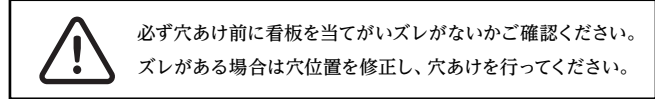

取付原稿のボルト位置に、電動ドリル等で $\phi 4.5 \sim 5.5$ 、深さ20~30mm程度の穴を開け、壁面と穴の中を綺麗に掃除してください。

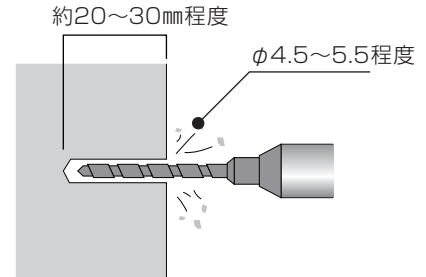

## ③ 看板の取付

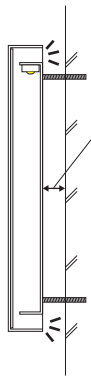

壁面からの浮かし幅によって看板周りの光る幅が調節できます。

※推奨10mm~20mm

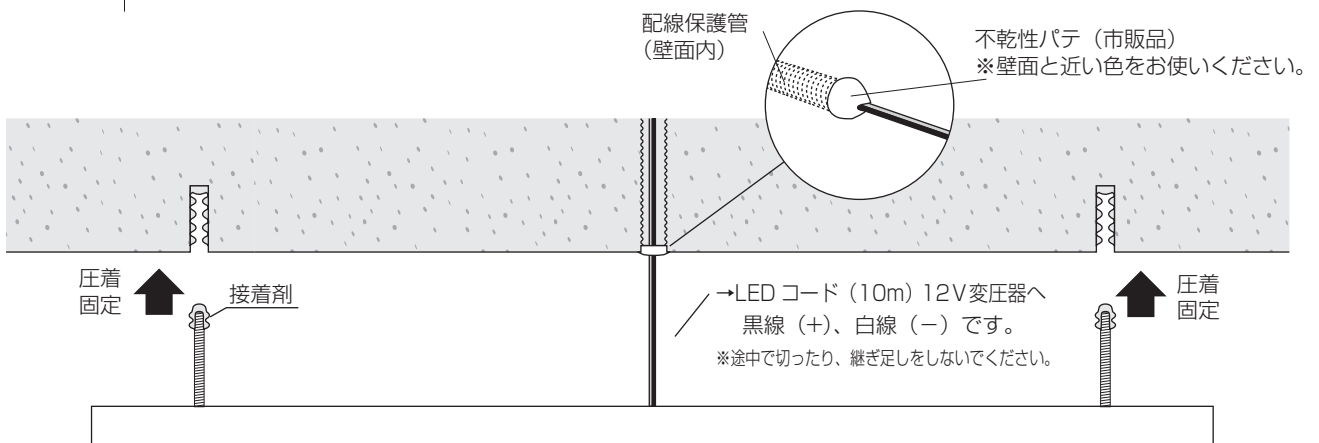

ボンドが完全に硬化するまで商品が動かないように固定・防水してください。

※養生テープなど粘着性のものをお使いの際は、看板に直接かからないよう布等でカバーして、その上から固定してください。

## LEDモジュール交換方法 ※LEDの交換は専門業者による交換を推奨します。

看板は取付面につけたまま作業をします。

①側面のネジを4箇所はずし、表示面をはずします。



**落下注意！**

※下側2箇所をはずし、表示面を持ちながら上側のネジをはずすとやりやすいです。

②コード固定テープを剥がします。

LEDモジュールは両面テープで固定されていますので、剥がして撤去します。

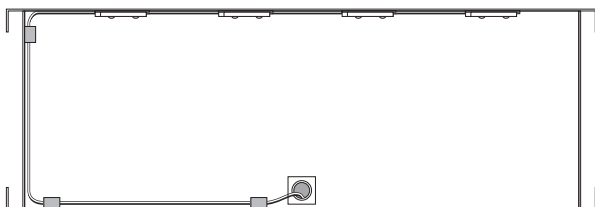

③本体に残った両面テープを綺麗に取り除き、新しいLEDモジュールをとりつけてください。

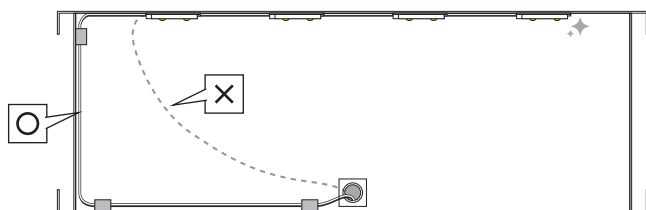

コードは台座内側に添ってテープで固定してください。

※  例のようにすると、コードの影が文字に影響します。



- ・ +、-をお間違えの無い様ご注意ください。  
黒が(+)、白が(-)です。
- ・ 点灯確認を行ってください。

⑤表示面を元に戻せば作業は完了です。



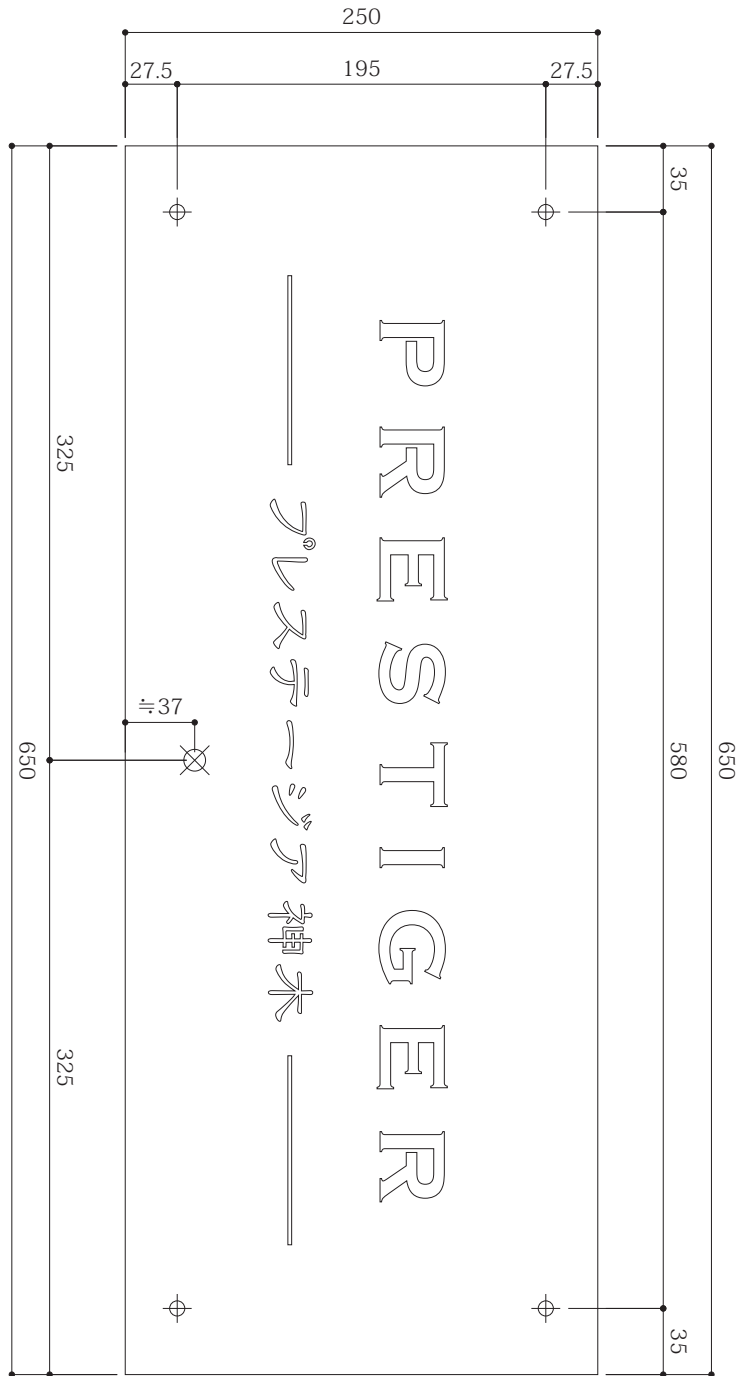

【ボルトピッチ図・LEDコード位置図】

●お手入れ方法 .....

- ・末永くご使用頂くために、3～6ヶ月に一度のお手入れをお薦めいたします。
- ・塗装面は、汚れを流すように水をかけながらやわらかい布で拭いてください。
- ・台風や集中豪雨後は、早めに水洗い又は中性洗剤で洗い流した後、水分が残らないように拭き上げてください。
- ・研磨剤入りのクレンザーや、塩素入り洗剤、シンナー、金属たわしなどでの清掃は表面を傷つける為、行なわないでください。

.....

株式会社 **美濃ワラフ**

〒501-6002 岐阜県羽島郡岐南町三宅3丁目228  
 TEL:058-248-3000 FAX:058-247-5783  
 URL : <https://www.minocraft.co.jp>

<日本製>

施工後は本書をお施主様にお渡しください